

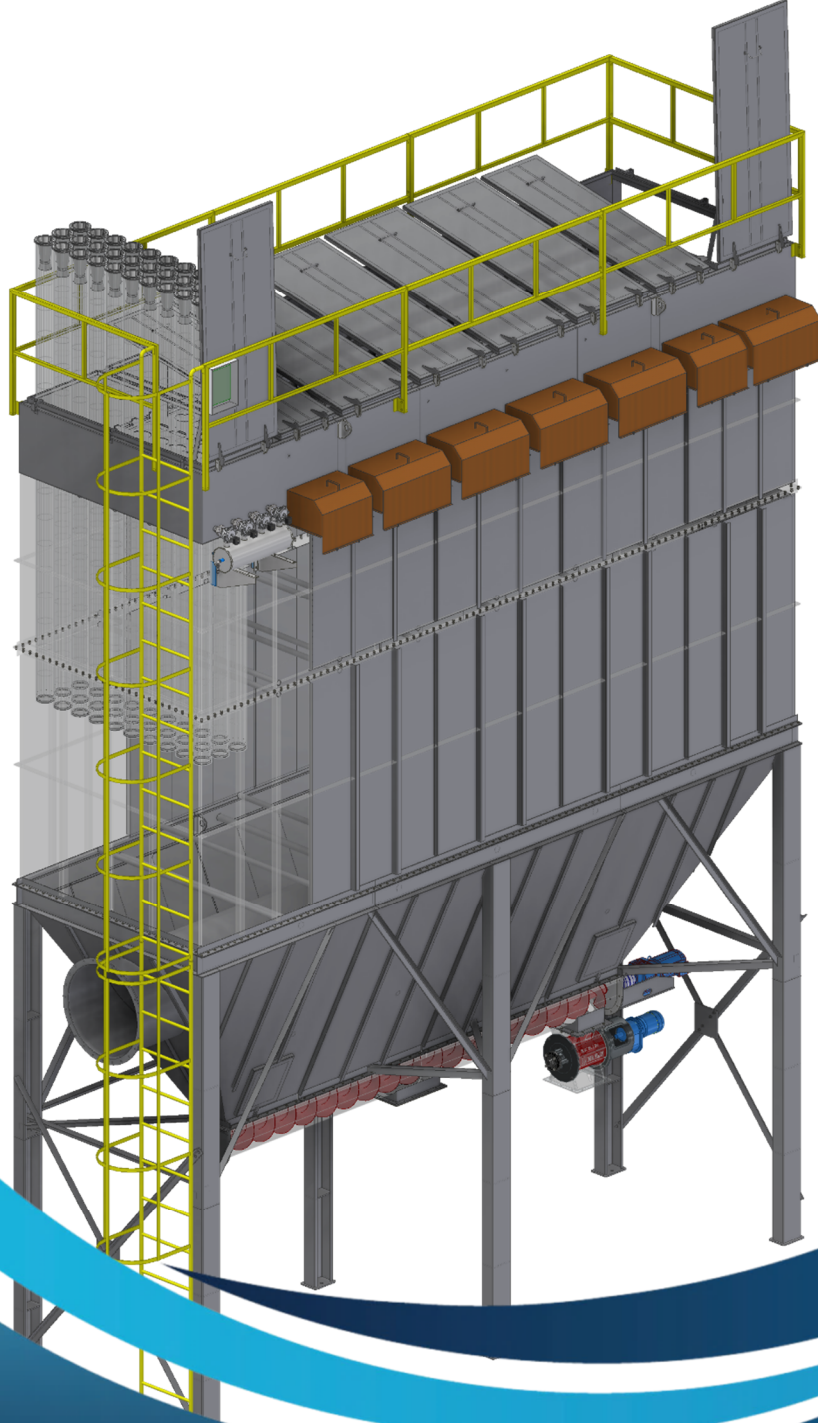

ED.VAN

JET FİLTRE

İŞLETME ve BAKIM TALİMATI



| | | | | |
|---|---|---------------|----------|----|
|  | JET FİLTRE İŞLETME ve BAKIM TALİMATI | | Bölüm | 00 |
| | | | Rev. No. | 0 |
| Doküman No: | KGY-KL-01 | Yayın Tarihi: | | |

İÇİNDEKİLER

| | |
|---|----|
| 1.Giriş | 3 |
| 2.Güvenlik Önlemleri | 4 |
| 3.Garanti | 5 |
| 4.Jet Filtre Tanımı ve Genel Parçaları..... | 6 |
| 4.1.Jet Filtre Çalışma Prensibi | 7 |
| 4.2.Torbanın Temizliği | 8 |
| 4.3. Emniyet Valfi ve Su Tutucu | 9 |
| 4.4. Selenoid Valf Tanıtımı ve Özellikleri..... | 10 |
| 4.5.Filtre Elemanları (Torba Filtre) | 11 |
| 4.6.Filtre Elemanları (Kartuş Filtre)..... | 12 |
| 4.7.Torba Sökme Aşamaları | 13 |
| 4.8.Patlama Kapağı Tanıtımı..... | 14 |
| 4.9.Elektronik Kart..... | 16 |
| 4.10. Elektronik Kart Devre Şeması | 17 |
| 5.Sistemi Devreye Alma | 18 |
| 6.Bakım Talimatı | 19 |
| 7.Sorun Giderme..... | 21 |
| 8.Nakliye ve Depolama | 23 |
| 8.1.Nakliye | 23 |
| 8.2.Depolama..... | 23 |

| | | | | |
|---|---|---------------|----------|----|
|  | JET FİLTRE İŞLETME ve BAKIM TALİMATI | | Bölüm | 00 |
| | | | Rev. No. | 0 |
| Doküman No: | KGY-KL-01 | Yayın Tarihi: | | |

1. GİRİŞ

ED.VAN VANTİLATÖR SANAYİ VE TİCARET LTD. ŞTİ. Uzman teknik kadrosu ile her türlü tozsuzlaştırma ve sanayi tipi havalandırma problemlerin çözümünde hizmet vermektedir. Firmamız, 1975 yılından bugüne 19.500 m² lik alan üzerine kurulmuş olup 8.000 m² lik kapalı alanda faaliyetini sürdürmektedir.

Endüstrinin her alanında kullanılan **ED.VAN** ürünleri ulusal ve uluslararası standartlara göre tüketiciyi koruma esası göz önünde bulundurularak imal edilmektedir. Firmamızın ürettiği her türlü ürününün dizaynı, projesi ve imalatı kendi ekibi ile birlikte kendi üretim tesislerinde gerçekleştirilmektedir.

Kalitemizden ödün vermeden teknolojik gelişmeleri AR-GE grubumuz devamlı olarak takip etmektedir. Teknolojik gelişmeler ışığında Edremit fabrikamızda vantilatörlere ait testler gerçekleştirilmektedir. Bu testler sonucunda ortaya çıkan test neticeleri ve test diyagramları firmamız bünyesinde mevcut olup müşteri isteği üzerine kendisine verilmektedir. Ürünün gerek imalat, gerek sevkiyattan önceki her aşamasında kalite kontrolleri yapılarak ürünümüzde oluşabilecek tüm sorunları önceden tespit ederek kontrol altına almaktayız.

Ürünlerimizin;

- CE,
- TSE,
- ATEX,
- ISO 45001,
- ISO 9001:2008,
- ISO 14001:2015

Gerekliliklerini karşılayacak şekilde ürettiğimizi beyan ederiz.



UYARILAR :

İşletme ve bakım talimatına uymanız işletmenizdeki sorunsuz çalışmanızı sağlayacaktır.

| | | | | |
|---|----------------------------------|---------------|----------|----|
|  | JET FİLTRE | | Bölüm | 00 |
| | İŞLETME ve BAKIM TALİMATI | | Rev. No. | 0 |
| Doküman No: | KGY-KL-01 | Yayın Tarihi: | | |

2.GÜVENLİK ÖNLEMLERİ



- Filtre sistemi talimatları eğitimli ve tecrübeli elemanlar tarafından takip edilmektedir.
- Çalıştırmadan önce çalışma talimatını iyice bilinmelidir.
- Güvenlik önlemleri kontrol edilmelidir.
- Elektrik sistemleri kontrol edilmelidir.
- Çalışmaya başlamadan önce topraklama amacıyla bakır levhaya çıplak el ile dokunulmalıdır.
- Bakım kapaklarının kapalı olduğundan emin olunmalıdır.
- Güç tüketimi kontrol edilmelidir. Max. güç müsaade edilen gücü geçmemelidir.
- Filtre çalışmaya başladıktan sonra elektronik kart kontrol edilmelidir, valfler kontrol edilmelidir.



| | | | | |
|---|---|---------------|----------|----|
|  | JET FİLTRE İŞLETME ve BAKIM TALİMATI | | Bölüm | 00 |
| | | | Rev. No. | 0 |
| Doküman No: | KGY-KL-01 | Yayın Tarihi: | | |

3.GARANTİ

- Ürünlerimiz; motor arızaları, aşınma ve kullanma hataları hariç; malzeme ve imalat hatalarına karşı fatura tarihinden itibaren **1 yıl** garantilidir.
- Yurtdışı satışları için malzeme tedariki (EXW) garanti kapsamında olup servis ayrıca ücretlendirilecektir.
- Teslim edilen ürünlerin en fazla 120 gün içinde kullanılıp, devreye alınması şartı ile garanti süresi devam eder. Aksi durumda beklernelerden doğabilecek her türlü arıza garanti kapsamı dışındadır.
- Satıcının garanti etmediği maddeler:



- (a) Ürün için uygun kurulum ortamının sağlanmaması nedeniyle ortaya çıkan kusurlar,
- (b) Ürünün satın alındığı amaçlar dışında kullanılması nedeniyle ortaya çıkan zararlar,
- (c) Yangın, sel, rüzgâr ve şimşek çakması gibi felaketlerden kaynaklanan hasarlar,
- (d) Onaylanmamış eklemelerin ve tadilatların yol açtığı zararlar,
- (e) Hatalı montaj dahil olmak üzere, alıcı tarafından her türlü istismar ve/veya kötüye kullanım,
- (f) Alıcı ve/veya müşterileri tarafından zarar görmüş veya değiştirilmiş ürünler; veya
- (g) Verilen yanlış verinin neden olduğu performans problemleri.

| | | | | |
|---|---|---------------|----------|----|
|  | JET FİLTRE İŞLETME ve BAKIM TALİMATI | | Bölüm | 00 |
| | | | Rev. No. | 0 |
| Doküman No: | KGY-KL-01 | Yayın Tarihi: | | |

4.JET FİLTRE TANIMI ve GENEL PARÇALARI

Jet Filtre, kafesle desteklenen standart veya özellikli polyester kumaş torbaların yanı sıra kartuş filtrelerin de kullanıldığı geniş bir yelpazede endüstriyel tip filtrasyon gereksinimlerini karşılayan tozsuzlaştırma ekipmanıdır. Yalnızca kuru tip tozlar için kullanılmalıdır.

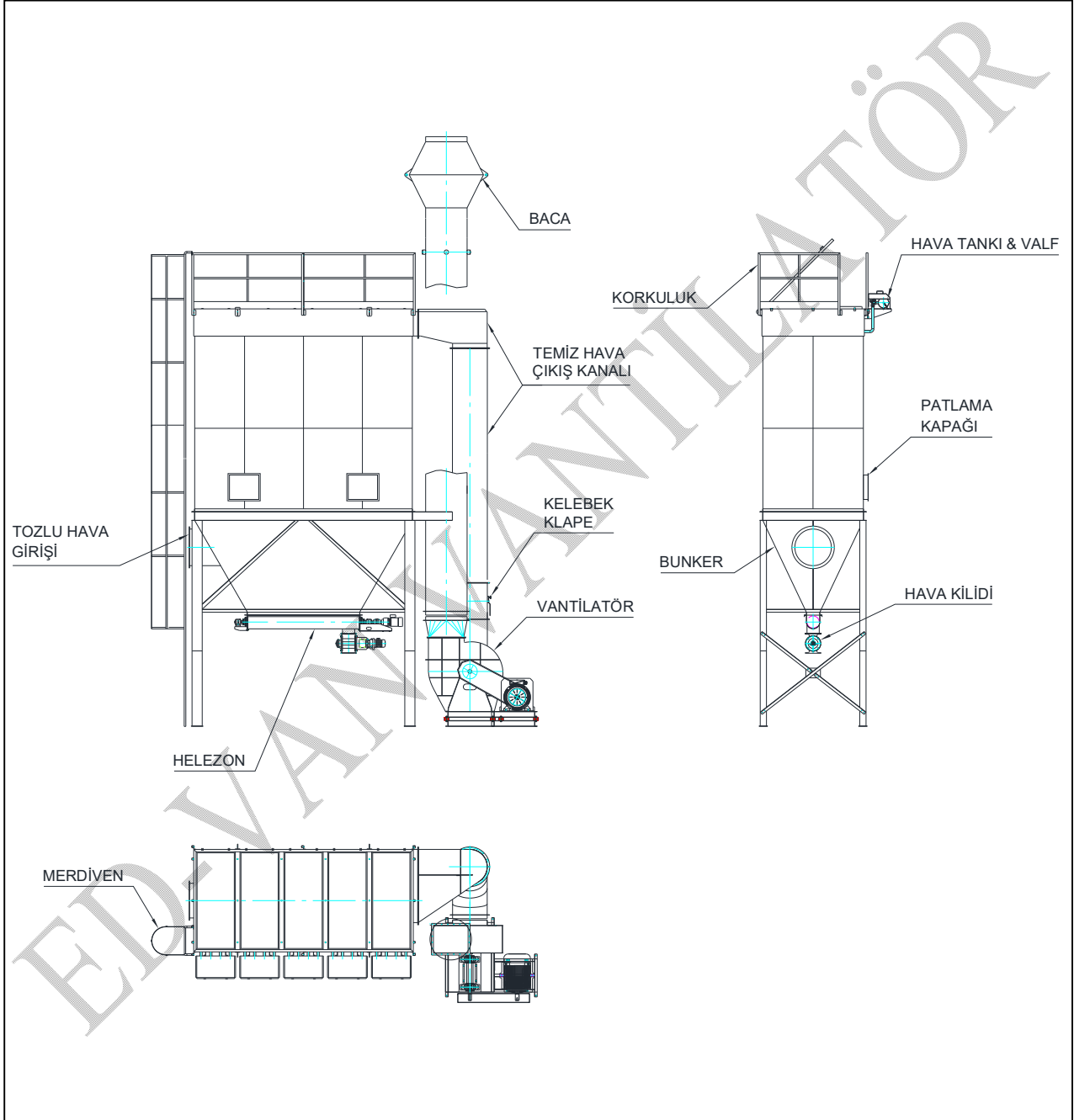

| | | | | |
|---|---|---------------|----------|----|
|  | JET FİLTRE İŞLETME ve BAKIM TALİMATI | | Bölüm | 00 |
| | | | Rev. No. | 0 |
| Doküman No: | KGY-KL-01 | Yayın Tarihi: | | |

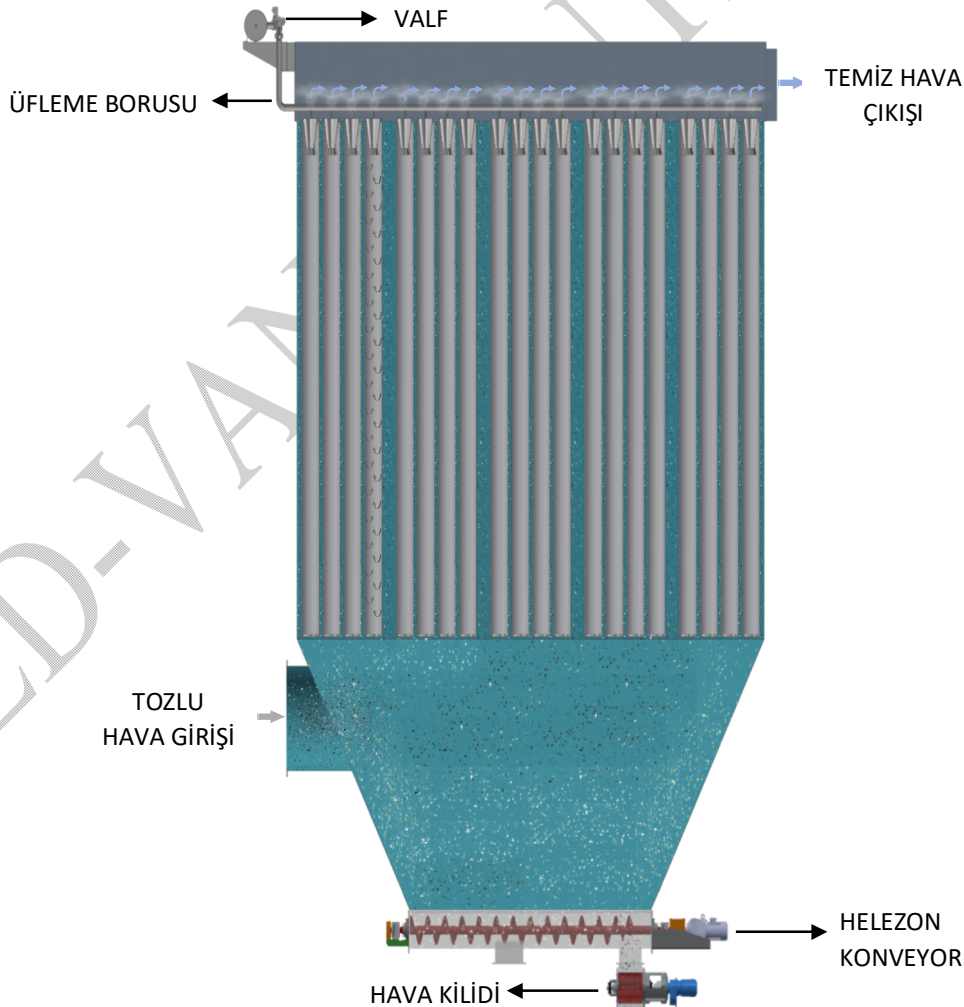

4.1.JET FİLTRE ÇALIŞMA PRENSİBİ

- Tozlu hava, filtre gövdesinin altındaki bunker vb. yerden sisteme girer.
- Havanın hareketi filtre torbalarının istikametine doğru olur. Bu esnada toz partikülleri torbanın dış yüzeyine yapışır.
- Torba yüzeyinden torba kafeslerine geçen temiz hava filtrenin üst kısmından geçip fanın çıkış kısmından dışarıya atılır.
- Toz tutma işlemi sırasında tozlar torbaların dış yüzeyinde bir tabaka oluşturur. Bu tabaka verimli filtrasyon işlemi gerçekleştirir.
- Dış yüzeyde biriken tozların aşağıya düşmesi işlemi torbaların içine üflenmiş basınçlı hava ile sağlanır. (7. Sayfaya bakınız.)
- Basınçlı havanın torbalara üfleme kontrolü bir elektronik kart vasıtasıyla sağlanır. Bu kart ile torbalara üfleme zamanı ve valften valfe geçiş süreleri manuel ya da otomatik olarak sağlanabilir.
- Çalışma esnasında filtre alanının belli bir bölümü kısa süreli temizleme işlemine maruz kalmaktadır. Bunun sonucunda sistemin tespit edilen çalışma debisi değişmemektedir.
- Torba temizleme işlemi torba yüzeyinde oluşan ince toz tabakasının temizlenmesine neden olmamalıdır. Basınçlı havanın elektronik kart ile kontrolü işletme rejimine göre ayarlanmalıdır.



| | | | | |
|---|---|---------------|----------|----|
|  | JET FİLTRE İŞLETME ve BAKIM TALİMATI | | Bölüm | 00 |
| | | | Rev. No. | 0 |
| Doküman No: | KGY-KL-01 | Yayın Tarihi: | | |

4.3.EMNİYET VALFİ VE SU TUTUCU

| | |
|---|--|
|  | <ul style="list-style-type: none"> → SELENOİD VALF → BASINÇLI HAVA TANKI → EMNİYET VALFİ → ÜFLEME BORUSU |
|  | <ul style="list-style-type: none"> → 6-7 BAR BASINÇLI HAVA GİRİŞİ → REGÜLATÖRLÜ SU TUTUCU |

| | | | | |
|---|---|---------------|----------|----|
|  | JET FİLTRE İŞLETME ve BAKIM TALİMATI | | Bölüm | 00 |
| | | | Rev. No. | 0 |
| Doküman No: | KGY-KL-01 | Yayın Tarihi: | | |

4.4.SELENOID VALF TANIMI VE ÖZELLİKLERİ



Elektrik enerjisi ile çalışan su, hava, buhar, gaz gibi çeşitli akışkan maddelerin geçişlerini kontrol etmek amacıyla kullanılan elektromanyetiğe, “selenoid valf” adı verilir.

Valfin içerisinde bulunan diyafram pistonun hareket edebilmesi için bobine elektriksel güç verilir. Elektrik akımı bobin içerisinde hareket ettiğinde bobin elektromıknatıs halini alır ve bobinin kullanım durumuna göre diyafram pistonu hareket ettirir. Böylece giriş kanalı basınçlı havayı çıkış doğrultusunda itmeye başlar. Sinyal kesildiğinde ise vana eski durumuna dönerek havanın geçişini engeller.

| NO | PARÇA ADI |
|-----------|------------------|
| A | Klips |
| B | Bobin |
| C | Bağlayıcı |
| D | Pilot |
| 1 | Cıvata |
| 2 | Rondela |
| 3 | Kapak |
| 4a | STD Diyafram |
| 4b | HT Diyafram kiti |
| 5 | Gövde |

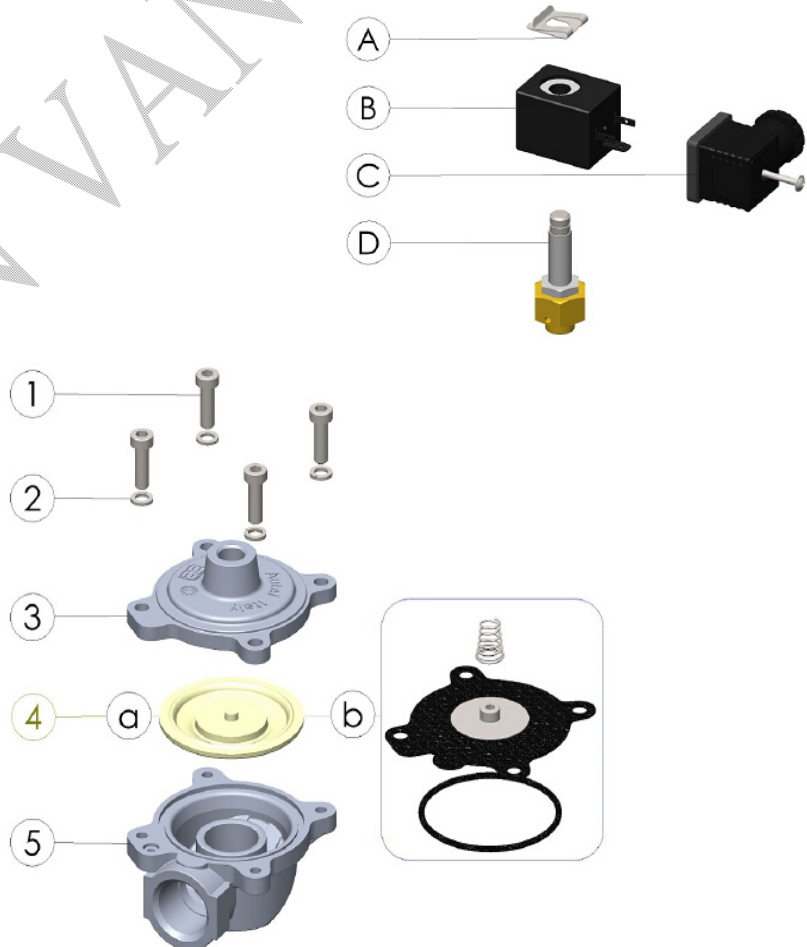

| | | | | |
|---|----------------------------------|---------------|----------|----|
|  | JET FİLTRE | | Bölüm | 00 |
| | İŞLETME ve BAKIM TALİMATI | | Rev. No. | 0 |
| Doküman No: | KGY-KL-01 | Yayın Tarihi: | | |

4.5.FİLTRE ELEMANLARI

Torba Filtre Elemanları



Filtre torbalarının kullanım alanları prosten prosese göre çeşitlilik gösterir. Aşağıda yaygın olarak kullanılan elyafların bazı özelliklerini gösteren tablo yer almaktadır.

| Scrim ve Elyaf Türü | Sürekli İşletme Isısı (Max) * | Tanımlama | Hidroliz Direnci | Asitlere Direnç | Alkalilere Direnç ** | Oksitlenmeye Direnç |
|------------------------------|-------------------------------|-----------|------------------|-----------------|----------------------|---------------------|
| Polipropilen | 90°C/(95°C) | PP | mükemmel | mükemmel | mükemmel | kısıtlanmış |
| Polyamid | 110°C/(115°C) | PA | kısıtlanmış | kısıtlanmış | iyi | kısıtlanmış |
| Poliakrilonitril Copolimer | 115°C/(120°C) | AC | kısıtlanmış | kısıtlanmış | iyi | iyi |
| Sıcaklık Dayanıklı Olefin | 125°C/(135°C) | RO | mükemmel | mükemmel | mükemmel | kısıtlanmış |
| Poliakrilonitril Homopolimer | 125°C/(140°C) | DT | iyi | iyi | iyi | iyi |
| Polyester | 150°C/(150°C) | PE | kısıtlanmış | iyi | kısıtlanmış | iyi |
| Polifenilen Sulfid | 190°C/(200°C) | PPS | mükemmel | mükemmel | mükemmel | kısıtlanmış |
| m-Aramid | 200°C/(220°C) | NO, NX | kısıtlanmış | kısıtlanmış | kısıtlanmış | iyi |
| Poliimid | 240°C/(260°C) | PI | iyi | kısıtlanmış | kısıtlanmış | iyi |
| Politetrafluoretilen | 250°C/(280°C) | PTFE, TFL | mükemmel | mükemmel | mükemmel | mükemmel |

* Kimyasal gaz akışı koşulları daha düşük bir sürekli çalışma sıcaklığı muhafaza etmeyi gerektirebilir.

** Özellikle çığ noktası altında ve zararlı gazlarla çalışma durumunda.

| | | | | |
|---|---|---------------|----------|----|
|  | JET FİLTRE İŞLETME ve BAKIM TALİMATI | | Bölüm | 00 |
| | | | Rev. No. | 0 |
| Doküman No: | KGY-KL-01 | Yayın Tarihi: | | |

4.6.FİLTRE ELEMANLARI



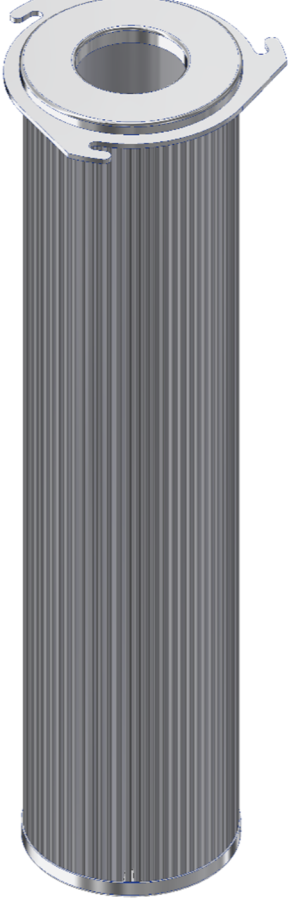





Kartuş Filtre Elemanları



Jet filtre diğeri bir filtre elemanı olarak kartuş tip elemanlar da günümüzde giderek artan bir oranda sektöre girmektedir. Bu elemanları üreten firmalar sektördeki tozlara uygun olarak imal ettikleri ürünleri teknik çalışma şartlarına da uygun olarak filtrenin dizayn edilmesi firmalara önerilmektedir. **ED.VAN** olarak bu sektör ürünleri de jet filtre modellerimizde kullanmaktayız.

| | | | | |
|---|---|---------------|----------|----|
|  | JET FİLTRE İŞLETME ve BAKIM TALİMATI | | Bölüm | 00 |
| | | | Rev. No. | 0 |
| Doküman No: | KGY-KL-01 | Yayın Tarihi: | | |

4.7.TORBA SÖKME AŞAMALARI

| | | |
|---|--|--|
| 1 | 2 | 3 |
|  <p>Filtre üst kapakları sökünüz.</p> |  <p>Kapağı kaldırınız.</p> |  <p>Emniyete alınız.</p> |
| 4 | 5 | 6 |
|  <p>Üfleme borusunu sökünüz.</p> |  <p>Üfleme borusunun bağlantı civatasının yerinden çıkartınız.</p> |  <p>Üfleme borusunu yerinden çıkartınız.</p> |
| 7 | 8 | 9 |
|  <p>Torba kafesini yukarıya doğru çıkarınız.</p> |  <p>Torba boğazındaki segmanlı kısmı içeri doğru hafifçe bükerek segmanı boşa çıkararak yukarı doğru sökünüz.</p> |  <p>Torbayı hafifçe yukarı doğru çekiniz.</p> |

| | | | | |
|---|---|---------------|----------|----|
|  | JET FİLTRE İŞLETME ve BAKIM TALİMATI | | Bölüm | 00 |
| | | | Rev. No. | 0 |
| Doküman No: | KGY-KL-01 | Yayın Tarihi: | | |

4.8.PATLAMA KAPAĞI

Patlama kapakları özellikle kimya ve petrol türevi yanıcı tozların, filtre gövdesi içinde oluşan yüksek basınç ile oluşabilecek büyük bir patlamanın getireceği öngörülmeven sonuçlarının önlenmesini (minimuma indirilmesini) sağlarlar. Ama unutulmaması gereken şey patlamayı asla önlemezler. Önledikleri şey patlamanın olası öngörülmeven riskleridir.

Patlamayı önleyen sistemler daha kompleks yapıdaki kendi içinde bir kontrol mekanizması olan inertizasyon sistemleridir.

Patlama kapakları; kapalı hacmin içinde kalan ve bir şekilde basıncın kontrol edilebilir sınırların dışına çıkması, rahatlama valfinin yeterli olmaması, varsa filtrenin devre dışı kalması, prosesin parlama noktasının düşük olması, diğer ilgili fiziksel ve kimyasal özellikler gibi türlü sebeplerden dolayı sistemin atmosfere kontrollü olarak açılması fonksiyonunu sağlarlar. Kısaca buna patlamayı güven altına almak ve kapalı hacmi atmosferik koşullara getirmek de diyebiliriz.

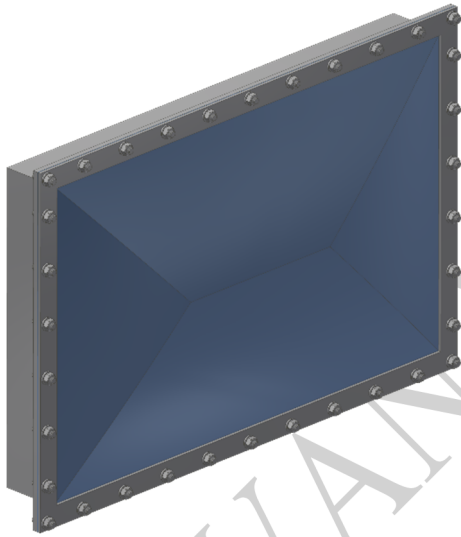

Neden Patlama Kapağı?

Patlamaların insanlara, çevreye ve işyerlerine verdiği zararlar, çalışma hayatındaki diğer iş kazalarının verebileceği zararlar dikkate alındığında, sonuçları çok daha büyük ve telefi edilemez boyutlarda olabilmektedir. Bu yüzden iş güvenliği asla göz ardı edilmemesi gereken bir konudur. Bu da tehlikeli ya da risk ifade eden proseslerde patlama kapağı kullanımını yanında getirmektedir.

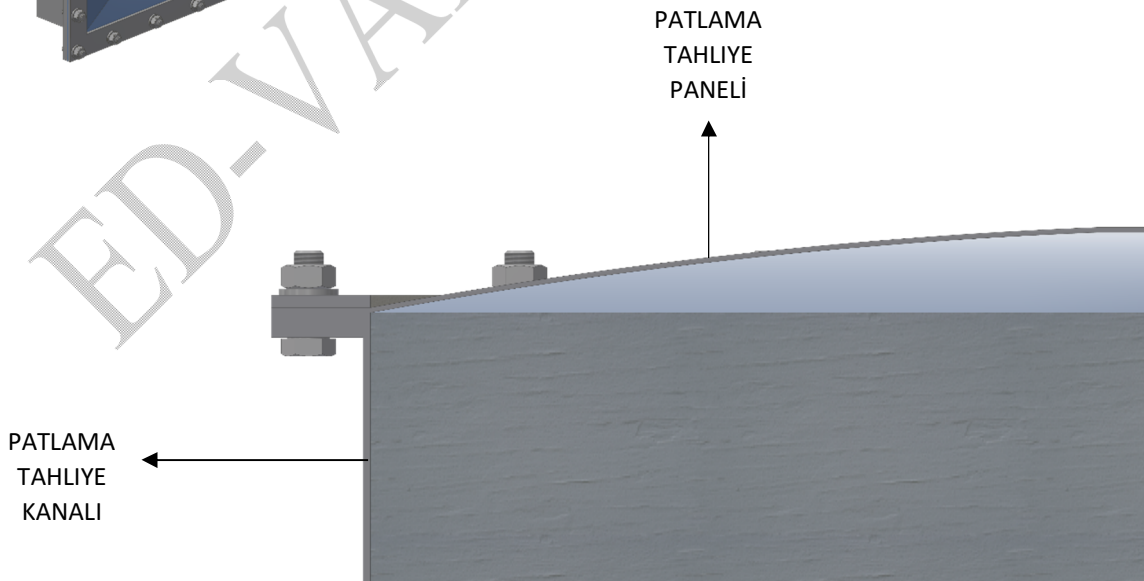

| | | | | |
|---|---|---------------|----------|----|
|  | JET FİLTRE İŞLETME ve BAKIM TALİMATI | | Bölüm | 00 |
| | | | Rev. No. | 0 |
| Doküman No: | KGY-KL-01 | Yayın Tarihi: | | |

NOT : Her bir patlama kapağı uygulaması tozun özelliği ve filtre boyutları hesaplanarak projede yer almaktadır.

Ortam koşullarının kontrolü

- Patlama menfezinin etrafındaki güvenlik bölgesi kuruldu. (EN 14491 ve 14994'e göre boyutlandırılmış güvenlik bölgeleri).
- Patlama kapağının açılabilmesi için patlama bölgesi müsait.
- Patlama bölgesi destekler, borular ve diğer nesnelere arındırıldı.

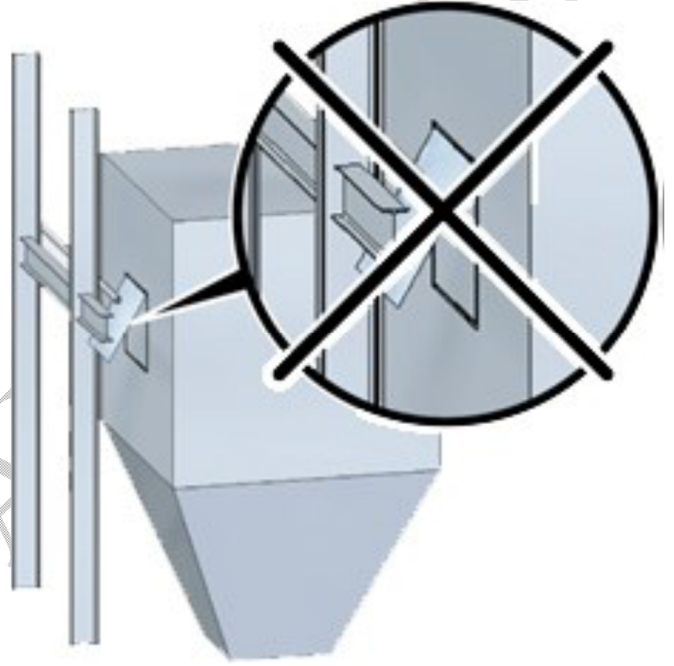

- Sistem / işlem kapatıldı ve basınç düşürüldü.
- Patlama kapağının etiketindeki detaylar gerekli teknik özelliklerle uyum sağlamaktadır.
- Sabitlemek için ek bir montaj çerçevesi kullanılmadığından emin olundu.
- Dikdörtgen patlama kapağının boyutları, kurulumun yapılacağı açıklığa uymaktadır.

| | | | | |
|---|---|---------------|----------|----|
|  | JET FİLTRE İŞLETME ve BAKIM TALİMATI | | Bölüm | 00 |
| | | | Rev. No. | 0 |
| Doküman No: | KGY-KL-01 | Yayın Tarihi: | | |

4.9.ELEKTRONİK KART

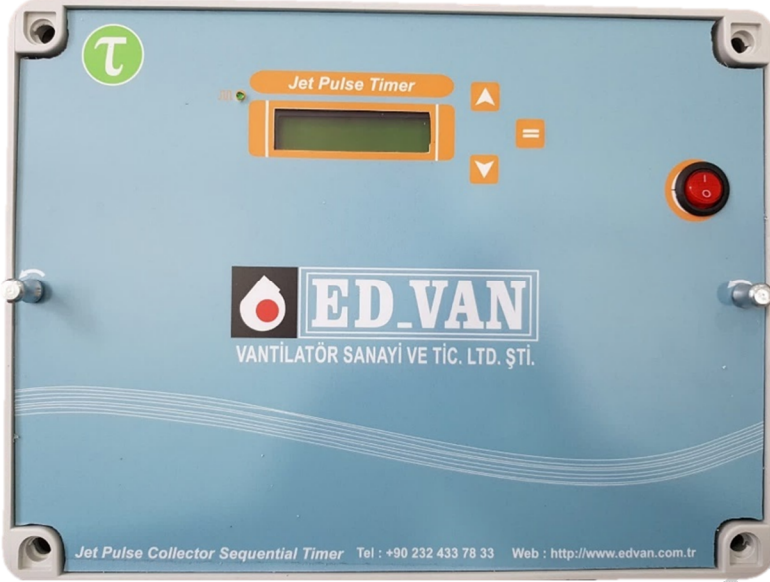

- Mikroişlemci Tabanlı
- 2x16 LCD Ekran
- Türkçe-İngilizce Dil Seçeneği
- Endüstriyel IP65 Muhafaza kutu
- Uzun Ömürlü Transistör veya Triyak çıkışlı
- İstenilen Çıkış Aralıklarını Belirleyebilme
- Bir Çıkışa Maksimum 2 Adet Selenoid Bağlanabilir.
- Şoklama Süresi Ayarlanabilir (0 – 300 sn)
- Puls Süresi Ayarlanabilir (100 – 1800 ms)

ÖZELLİKLERİ

Fark basıncını ölçmek için ekstra bir transmitter kullanmaya gerek yoktur.

Fark basıncını ekranda gösterir.

Alarm ikaz rölesi.

Farklı basınç timer kullanıldığı yere göre ciddi oranda hava sarfiyatını engellemiş olur.

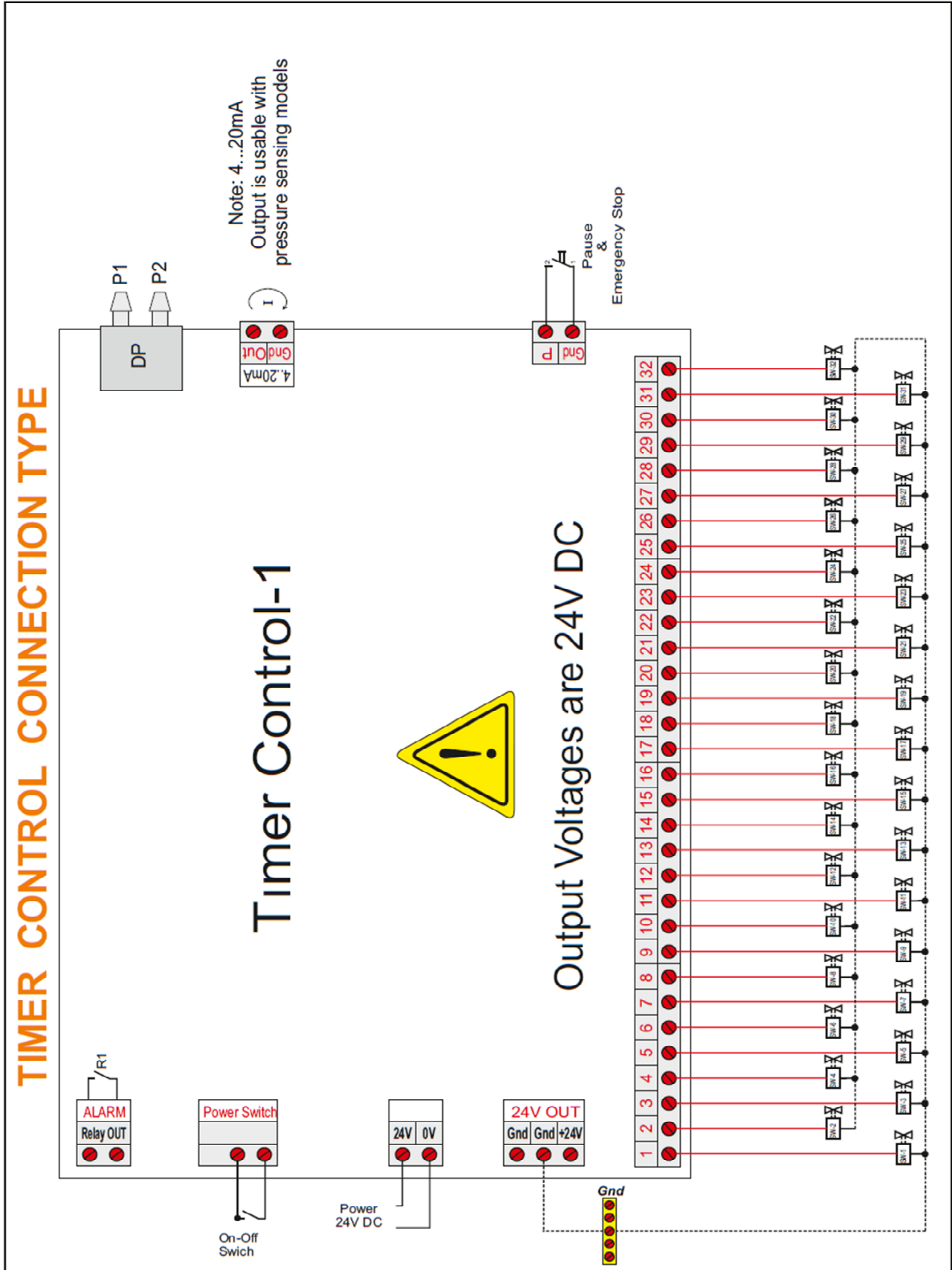
4.10.ELEKTRONİK KART DEVRE ŞEMASI

| | | | | |
|---|---|---------------|----------|----|
|  | JET FİLTRE İŞLETME ve BAKIM TALİMATI | | Bölüm | 00 |
| | | | Rev. No. | 0 |
| Doküman No: | KGY-KL-01 | Yayın Tarihi: | | |

5.SİSTEMİ DEVREYE ALMA



Çalışmaya Başlamadan Önce ;

- Hava kanalları ve filtre gövdesinde kaçak olup olmadığını kontrol ediniz.
- Basıncı hava bağlantısını kontrol edin. 6 - 7 bar olmasını sağlayın.
- Elektronik kumanda bağlantılarını, sırasıyla kumanda edip etmediğini kontrol ediniz.
- Vantilatörün dönüş yönünü kontrol ediniz.
- Elektronik kumandaya gelen hat 220V-50Hz olmalı, kontrol ediniz.

Çalışmaya başlarken;

- Fanın emişindeki klape kapatılır.
- Kısa bir start yapılarak montajda olabilecek hatalardan dolayı sürtme v.b. olup olmadığı kontrol edilir.
- Start verilerek vantilatöre yol verilir. Tam yol verildikten sonra kanal emişindeki klape yavaş yavaş açılarak emme ağzlarındaki ayarlar yapılır.
- Filtrenin kirlilik durumu takılacak bir U manometresi (Bölüm 03 – poz 18) ile veya sisteme takılan basınç farklarını bildiren elektronik cihazlarla kontrol edilir. (Torba cinsine ve toz yapısına göre bu kirlilik 50-150 mmSS arasında olmalıdır.)
- Basınç direncinin azaltılması için, filtre silkelemede basınçlı havasının 6 – 7 Atu 'ye yükseltilmesi gerekir. Daha iyi bir temizleme ve basınç farkının düşük değer de kalması için 2 Puls arası zaman kısaltılarak daha sık silkeleme yapılması sağlanır. 2 Puls arası zamanın uzatılması, basınçlı hava sarfiyatının azalması, elektronik kumanda devresi ile torbaların ömrünün uzamasını sağlar.

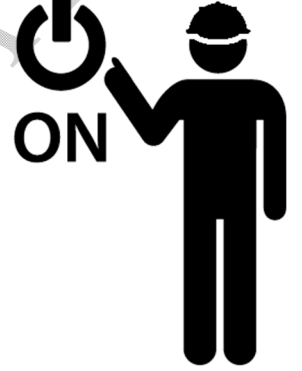

| | | | | |
|---|----------------------------------|---------------|----------|----|
|  | JET FİLTRE | | Bölüm | 00 |
| | İŞLETME ve BAKIM TALİMATI | | Rev. No. | 0 |
| Doküman No: | KGY-KL-01 | Yayın Tarihi: | | |

6.BAKIM TALİMATI

- Filtreler, bakıma en az ihtiyacı olan ürünlerdir. Silkeleme sisteminde mekanik parçası olmadığından yağlama ihtiyacı yoktur. Ancak filtre bunkerin de bulunan vidalı konveyör (helezon), rotary valf (Hava kilidi), vantilatör gibi yardımcı kısımların yağlama ihtiyacı vardır.
- Metal kısımlar korozyona karşı periyodik olarak boyanmalıdır.
- Belli bir zaman sonra emişte azalma gözetlenirse, torbalarda kirlilik (tıkanma) çoğalmış demektir. Bu gibi durumlarda torbaların temizlenmesi için fanı durdurup yalnızca silkeleme sistemini yüksüz çalıştırarak yıkama yapmadan temizlik işlemi randımanlı olarak yapılabilir.
- Diyaframlı valf bakımında; (Bakınız sayfa: 9)
 - 1.Bobinler kontrol edilmeli,
 - 2.Bobinlere gelen kabloların kontrolü yapılmalı,
 - 3.Basınçlı havanın kuru ve yağsız olduğu kontrol edilmeli,
 - 4.Valflerin devamlı açık kalması halinde valfin vidaları sökülerek diyaframda yırtık ve kapanmaya mani pislik olup olmadığı kontrol edilmeli.
 - 5.Pislik varsa temizlenmeli, yırtık varsa diyafram veya valf yenisiyle değiştirilmeli. Diyaframların patlamaya sebep genellikle yüksek basınç olduğu için basıncın 8 Atü' den yukarıya çıkarılmaması gereklidir.
 - 6.Valf diyaframını iten yayın gerginliği kontrol edilmeli valf diyaframına baskı yapmıyorsa yay yenisi ile değiştirilmelidir.
- Filtre torbası temizlenmesi ve tamiri ; (Bakınız sayfa: 11-12)
- Normal çalışma şartlarında ve devamlı çalışma şartlarında filtre torbalarının manuel temizlenmeye ihtiyacı yoktur. Şartlara uygun olarak minimum hızlarda seçilmiş ünitelerde bakıma ihtiyaç olmaz . Ancak montaj esnasında ve bakım safhasında yapılmış hatalar bakım ve değişim ihtiyacı doğurabilir. Uzun zaman çalışmalarda torbalarda meydana gelen deformasyonlar ve devamlı tıkanıklık torbaların manuel temizlenmesi ve tek tek değişimi yerine, filtre ünitesindeki torbaların tamamının değişimi önerilir.
- Diyafram Değiştirilmesi ; (Bakınız sayfa: 9)
- Diyaframın kapak civatalarını , 2 parçayı tutarak sökünüz. Kapağı kaldırıp diyaframı değiştiriniz.



UYARI: Kapağı kaldırırken yayın ve küçük yarıklı pimin düşmemesine dikkat ediniz.

| | | | | |
|---|---|---------------|----------|----|
|  | JET FİLTRE İŞLETME ve BAKIM TALİMATI | | Bölüm | 00 |
| | | | Rev. No. | 0 |
| Doküman No: | KGY-KL-01 | Yayın Tarihi: | | |

▪ Selenoid Valf :

- Bobin üzerindeki cıvataı gevşetip bobin grubunu çekerek çıkartınız.
- Dikkatlice cıvataları sökerek pilot gövdesinden pilot grubunu çıkartınız.
- Asılan parçaları temizleyip deęiştiriniz. Yedek ihtiyaçlarınızı sipariş ediniz.



UYARI:Montaj esnasında selenoid valf cıvatalarını fazla sıkmayınız . Sıkmanız durumunda mekik kovanın taban bölümünün kırılmasına veya deforme olmasına sebep olur. Bu da mekik ve yayının sıkışmasına neden olacağından fonksiyonel çalışmaz.

- Vantilatör için vantilatör işletme bakım talimatına bakınız.
- Helezon için helezon işletme bakım talimatına bakınız.
- Hava Kilidi için hava kilidi işletme bakım talimatına bakınız.

| | | | | |
|---|----------------------------------|---------------|----------|----|
|  | JET FİLTRE | | Bölüm | 00 |
| | İŞLETME ve BAKIM TALİMATI | | Rev. No. | 0 |
| Doküman No: | KGY-KL-01 | Yayın Tarihi: | | |

7.SORUN GİDERME ?

İlk Çalıştırma Öncesi Yapılacak Kontroller;

- Hava kanalları ve tüm bağlantıların kontrolü.
- Elektrik, basınçlı hava bağlantıları, ve elektronik karta verilen 220 V elektrik hattının kontrolü.
- Aspiratörün dönüş yönünün kontrolü.
- Basınçlı havanın 6-7 atü olarak sisteme gelip gelmediğinin kontrolü.

1. Belli bir zaman sonra emiş azalacak olursa;

- Bunker gövdesindeki bakım kapakları açılarak lamba (ışık) ile torba kirliliği durumu kontrol ediniz.
- Kirli torbalar yukarıdaki torba bakım kapakları açılarak, önce kafes ve sonra torba alınarak dışarıda basınçlı hava ile temizlenip yerine takınız.
- Silkeleme esnasında verilen havanın, valf vasıtasıyla torbalara sok yapıp yapmadığını kontrol ediniz. Şayet yapmıyorsa su ayırıcı içinde birikmiş su istenilen seviyenin üzerindedir. Bu su atılarak, havanın geçisini sağlayınız.
- Hava basıncı çok düşük ise 6-7 Atü basınca gelmesini sağlayınız.
- Emme hortumları, kanalları, varsa klapeleri kontrol ediniz. Toz ve birikintiler temizleyiniz.
- Fan dönüş yönü ters olabilir. Fanın dönüş yönünü düzeltiniz.
- Fan kayışlarında gevşeme, kayma olabilir. Kontrol ediniz.
- Valflerde arıza olabilir. Kontrol ediniz.
- Kanallarda, bakım kapaklarında, hava kilidinde v.b parçalarda hava kaçağı olabilir. Kontrol ediniz.

2. Sistem Toz Kaçırıyorsa;

- Torbaları söküp teker teker kontrol ediniz. Delik torbaları yenileri ile değiştiriniz. Çok fazla değişen torba varsa setin tamamını değiştirin.
- Hava kilidi tozu bırakmıyorsa; Hava kilidinde arıza olup olmadığına bakınız.
- Vantilatör bacasından toz çıkıyorsa; Filtre torbalarında delik olabilir, torbaları kontrol ediniz.
- Vantilatörde titreşim varsa; Kanatlarına toz yapışmış olabilir. Yapışan tozlar balans oluşturacağından titreşim oluşur. Vantilatör bakım kapağını açarak kanatları temizleyiniz.

3. Silkeleme sistemindeki havanın basıncı devamlı düşük ise;

- Selenoid valf açık kalmış olabilir. Kontrol ediniz, temizleyiniz, bilhassa mekik yay sistemini kontrol ediniz.
- Bağlantılarda kısa devre vardır, valf devamlı açık duruyor olabilir.
- Elektronik kumanda panelinden çıkan sinyalde arıza vardır.
- Hatalı bağlantı, kompresör veya borularda kaçak vardır.
- Selenoid valflerin kapanması için minimum basınç 3 Atü 'dür. Kapama vanasından sonra basınçlı hava borularının çok uzun olması, 3 Atü lüzumlu kapama basıncını sağlamayabilir.
- Basınçlı hava tankı ve kapatma vanasını toz kollektörü yanına monte ediniz.

| | | | | |
|---|---|---------------|----------|----|
|  | JET FİLTRE İŞLETME ve BAKIM TALİMATI | | Bölüm | 00 |
| | | | Rev. No. | 0 |
| Doküman No: | KGY-KL-01 | Yayın Tarihi: | | |

4. Filtre Torbaları Problemleri varsa; (Körlenme, Kısa Ömür vb.)

- Çalışma rutubetini kontrol ediniz, rutubetin düşük olması halinde statik elektrik meydana gelir.
- Çalışma rutubetinden daha yüksek rutubet olması halinde tozlar torba dışına yapışır. Torbaların rutubetini kontrol ediniz.
- Bunker de toz malzemenin yapışıp birikmesini kontrol ediniz. Malzemenin filtre torbalarına kadar yükselmesi torbaları hasara uğratar.
- Torba kafesleri yanlış monte edilmiştir. Bu durumda kafes ve torba arasındaki sürtünmeler veya iki torbanın birbirine sürtmesi veya torbanın dış gövdeye sürtmesi problem yaratır. Torbaların tam düşey aralarındaki boşluklar kontrol edilmelidir.
- Aşınmalar yüksek hızda gelen toz partiküllerinin torbalara çarpması sonucu meydana gelir. Tozlu hava giriş boğazını ve yönlendirme saçını kontrol ediniz, aşınma veya bozulma varsa yenileyiniz.

8.NAKLİYE VE DEPOLAMA

| | | | | |
|---|---|---------------|----------|----|
|  | JET FİLTRE İŞLETME ve BAKIM TALİMATI | | Bölüm | 00 |
| | | | Rev. No. | 0 |
| Doküman No: | KGY-KL-01 | Yayın Tarihi: | | |

8.1.Nakliye: Filtrenin bir yerden başka bir yere nakil işlemini gerçekleştirmek için, filtreyi bağlantı yerlerinden ayırarak parçalayınız. Her parça üzerine yerleştirilen taşıma halkaları ya da mukavemet lamalarındaki deliklere taşıma kancalarını takarak taşıma yapınız.

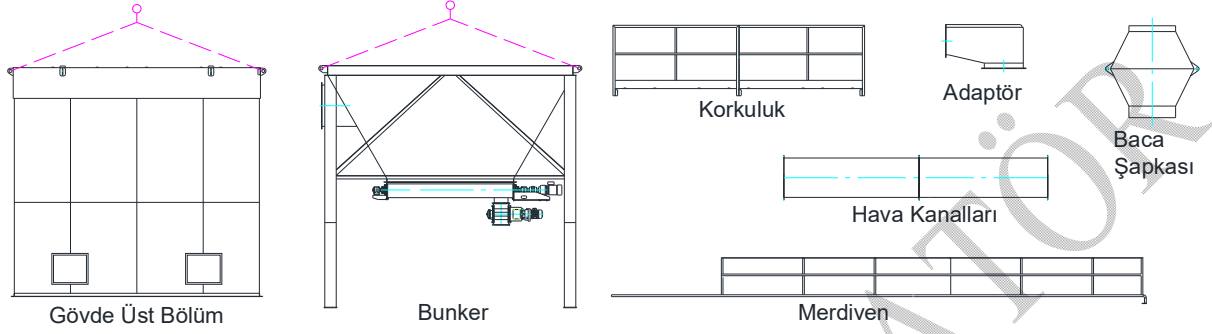

Uyarı: Nakil durumunda, filtrenin hassas parçalarından (kapaklardan, sökölmemiş; adaptörden, balkon ve korkuluklardan vb.) kesinlikle taşıma yapılmaz.

8.2.Depolama: Nakliye aracı müşterinin çalışma alanına girdikten sonra ve müşteri tesisinde yapılan depolamadan doğacak zararlar için firmamız sorumlu tutulmaz.